

早寝 早起き 朝ごはん

- 東京連盟別選抜規則・規約に則り実施する。但し登録選手は全員打撃する。
- 3アウト又は9人打撃で攻守交代する。
- 混成連合チームの出場ができる。
- 選手登録は最大25名迄できる。
- 選手登録書と選手カードは持参すること。
- ベンチは若い数字を1塁側とする。
- 試合球は東京連盟公認球を使用する。

別途実施要項作成

リトルリーグ東京連盟

2018年度春季テイボール親善大会

<ジュニアの部>

担当 青梅リーグ

担当 秋川リーグ

A面 / no. 5

B面 / no. 6

C面 / no. 7

D面 / no. 8

担当 昭島リーグ

担当 小平リーグ

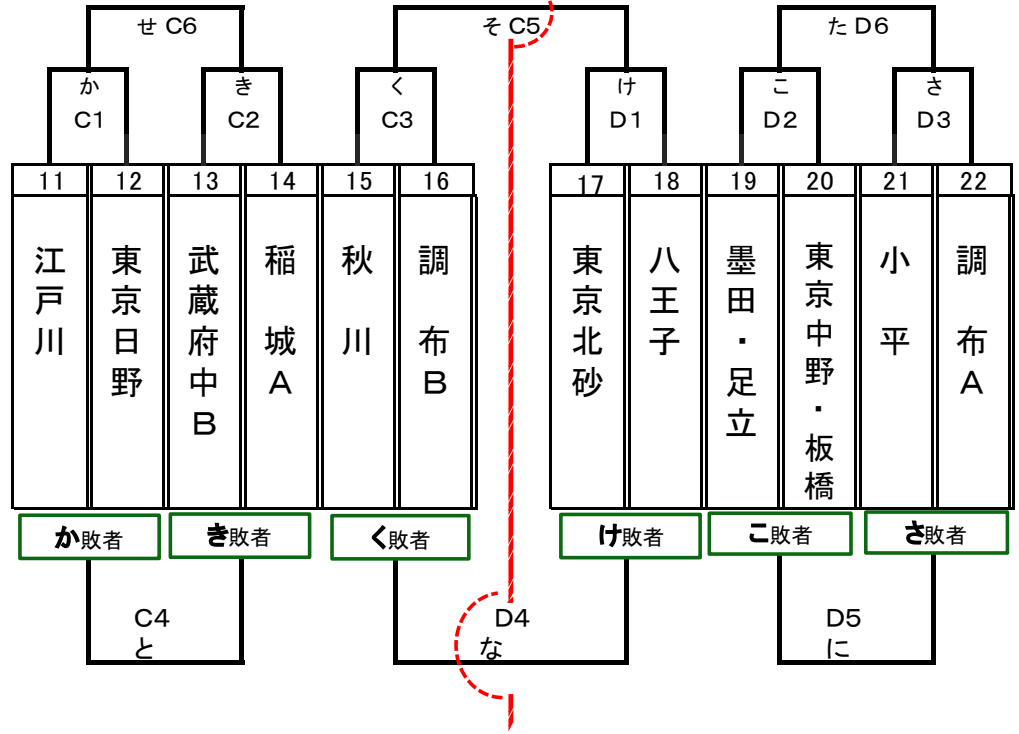
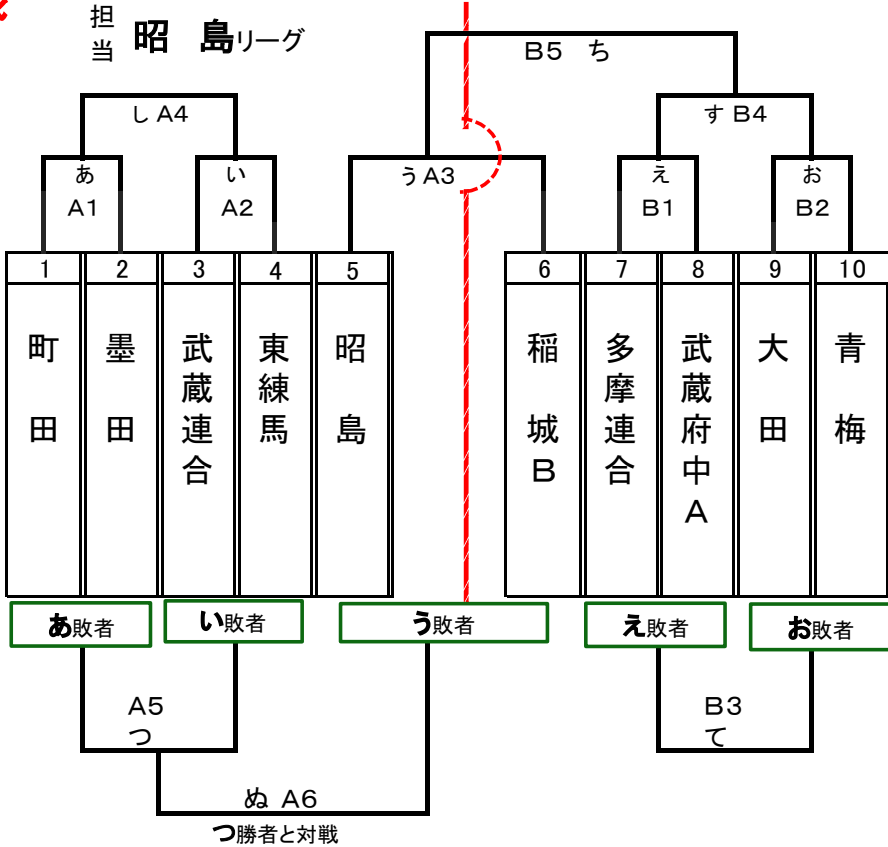

<緊急時の対応>
安全第一＝目配り / 気配り / 気転
 子どもたちの元気なプレーを応援しましょう。
 みんなで目配り、気配りして事故防止に努めましょう。
119 緊急の場合は迷わず、落ち着いて、正確に
#7119 東京消防庁救急相談センターへ相談
 各会場周辺の休日対応医療機関は、事前に確認
 して下さい。 ※各会場一覧表